

Samle- og installationsvejledning

Infrarød kabine Royal II



**KARBON
PLADER**



**CANADISK
HEMLOCK**



**PLUG &
PLAY**

 Af sikkerhedsmæssige årsager bedes De venligst læse denne vejledning grundigt inden installation og brug.

Indhold:

Indholdsfortegnelse	2
Modtagelse, udpakning og indbæring	2
Tegning	3
Opstilling	4-7

Modtagelse

Kontroller ved modtagelsen, at kabinen ikke har synlige skader eller mangler. Kabinen kan have pådraget sig skader under transporten. Hvis kabinen har synlige skader ved modtagelsen, skal dette påpeges overfor transportøren og indskrives i fragtbrevet, for derefter straks at meddele det til butikken, hvor dette produkt er købt.



Reklamationer:

Vær opmærksom på at der kvitteres for modtagelse af INTAKT vare på fragtbrevet. Hvis du ønsker at modtage varen med forbehold, skal forbeholdet specificeres i detaljer på fragtbrevet inden kvittering.

Eksempel herpå kan være: Kollu nr. 1 ud af 2 mangler eller kasse nr 3 er ødelagt i nederste højre hjørne, tag gerne et billede derefter.

Udpakning

Vær forsigtig med udpakningen, så kabinen ikke ridses eller beskadiges på anden vis. Vær især forsigtig ved brug af hobbykniv eller lign.

Mener du at deres produkt har fejl eller mangler, bedes du kontakte butikken, der derefter vil kontakte Dansk Bademiljø for at anmelde en reklamation.

Du vil derefter blive kontaktet inden for 5 arbejdsdage af en tekniker, der telefonisk vil forsøge at lokalisere og afhjælpe dit problem.

Skønner teknikeren at et servicebesøg vil være nødvendigt, vil dette blive aftalt ved samme lejlighed.

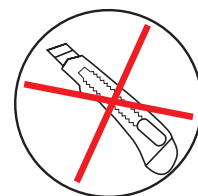

Tegning

Royal II

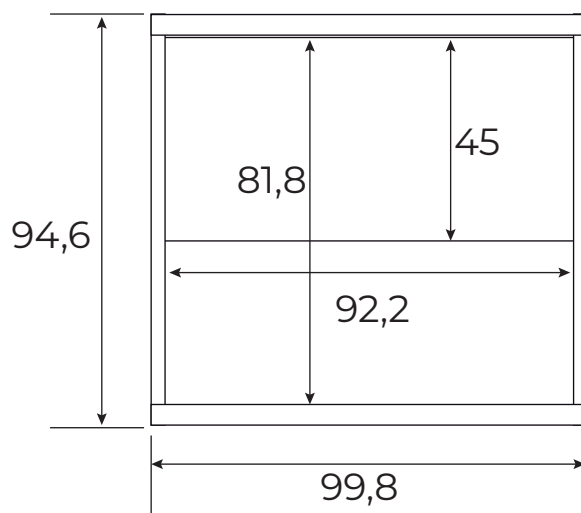
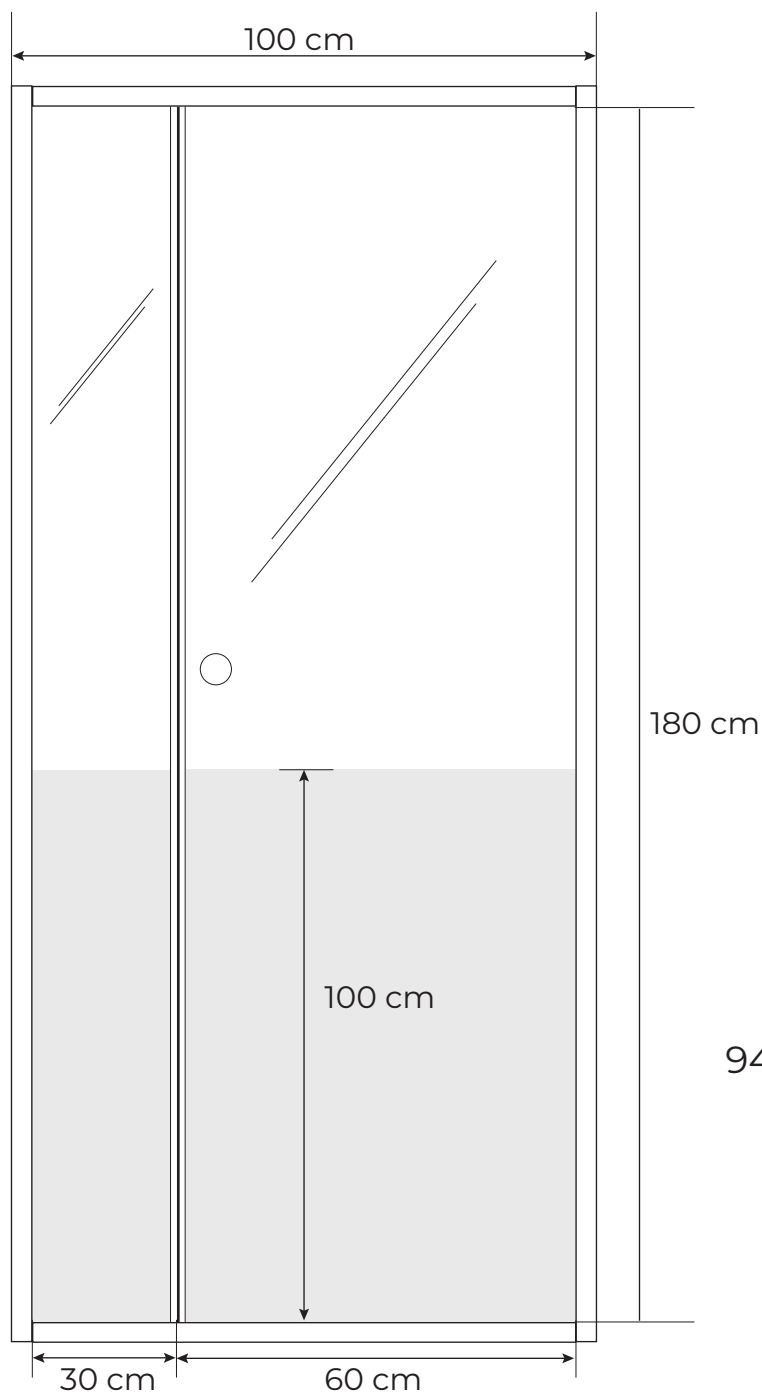

Målene er med forbehold for ændringer

Hvad skal du bruge?



Samling af kabinen kræver mindst 2 personer. Læs venligst hele manualen før du samler kabinen.

Du skal bruge en bore/skruemaskine eller en Philips skruetrækker (Ikke inkluderet). Du får også brug for en lille trappestige (Ikke inkluderet).

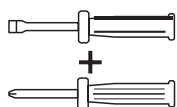
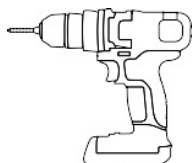

Kabinen skal tilsluttes 10A/230 Volt fra en stikkontakt tæt på. Tilslut ikke andre apparater til samme stikkontakt.

Sørg for at gulvet hvor kabinen skal stå, er plan og tør. Hvis kabinen ikke står plan, så giver det skævheder i kabinen og garantien bortfalder.

Sikkerhed

Læs alle instruktioner.

1. Denne kabine bør ikke bruges af personer med reducerede fysiske, sensoriske eller mentale færdigheder, med mindre de har fået udførlige instruktioner i den korrekte anvendelse og betjening af kabinen.
2. Børn bør ikke lege i kabinen.
3. Hvis den elektriske ledning er beskadiget, skal den udskiftes af en elektriker eller anden autoriseret montør.
4. Brug ikke damp-, højtryksrensere eller vandsprøjt til at rense kabinen.
5. Karbonpanelerne må ikke afdækkes på grund af brandfare.
6. Kontroller saunaen for fejl eller skader inden brug.
7. Personer, der risikerer mén fra overophedning, f.eks. som følge af hjerte-kar-sygdomme, samt gravide, småbørn, ældre og personer, der bruger medicin bør rådføre sig med egen læge før brug af kabinen.
8. Hvis din hud rødmer mere end en dag efter brug af kabinen, skal du stoppe brugen af kabinen og søge læge.
9. Brug ikke saunaen, hvis du har indtaget alkohol eller beroligende medicin.
10. Overhold altid basale sikkerhedsforanstaltninger under opsætning eller brug af saunaen.
11. Sov ikke i saunaen mens den er i gang.
12. Brug ikke kemiske midler til rensning.
13. Opbevar ikke genstande på toppen af kabinen.
14. Tør hænderne før du bruger betjeningspanelet eller arbejder med de elektriske dele under opsætningen.
15. Forsøg ikke selv at reparere kabinen uden forud at have talt med en autoriseret reparatør.
16. Skulle det være nødvendigt at erstatte dele, bør det ske med originale reservedele.
17. Ledningssamlinger i væg, skal laves med krømpflex.

Rengøring & vedligeholdelse

- Aftør saunaen med en fugtig klud før du bruger den for første gang. Hvis du oplever en kraftig lugt første gang, er dette normalt.
- Rens kabinen udvendigt med en blød børste eller klud. Brug eventuelt en fugtig klud til at fjerne snavs, der ikke umiddelbart kan tørres af.
- Ridser og pletter i saunaen kan fjernes ved blot at bruge sandpapir af fin kvalitet over det beskadigede område. Vi anbefaler, hvis det er nødvendigt, at forsegle med en træbeskytter, træolie eller møbelpolish.

Vigtige Sikkerhedsregler



LÆS INSTRUKTIONERNE

Læs alle instruktioner inden samling eller brug af saunaen.



GEM INSTRUKTIONERNE

Gem instruktionerne til senere brug.



FØLG INSTRUKTIONERNE

Alle instruktioner for brug og installation bør altid overholdes.



RENSNING

Tag stikket ud før rensning. BRUG IKKE flydende rensmidler eller rensmidler på spray inde i saunaen. Brug en fugtig klud i stedet.



BESKYT EL-LEDNINGEN

Undgå at presse el-ledningen på nogen måde.

OVERBELASTNING

Overbelastning af stikkontakten medfører risiko for stød eller brand.



GLASDØREN

TAG IKKE glassdøren ud af karmen, hvis du skiller saunaen ad.

Tips

- Vi anbefaler, at et saunabad varer 30-45 minutter ved 45°C – 55°C.
- Det tager 10-20 minutter (afhængigt af rumtemperaturen) før saunaen når den ønskede temperatur.
- Drik varm te før et saunabad for at kunne svede mere.
- Karbonpladerne vil automatisk vedligeholde den indstillede temperatur, når den er nået.
- Ventilationslemmen i loftet kan åbnes til enhver tid for at skabe cirkulation. Hvis det stadig er for varmt, kan du åbne døren eller regulere temperaturen på displayet.
- Brug et håndklæde til at sidde på for at absorbere sved og holde saunaen ren under saunabadet. Tag et ekstra håndklæde med til at tørre ansigtet og kroppen.
- Undlad at spise en times tid før saunabadet. En fuld mave kan skabe ubehag.
- Tag et varmt brusebad, karbad eller en tur i spaen før du bruger saunaen, det vil også fremme sved. Når saunabadet er færdigt, så sid lidt i saunaen med døren åben, for at køle af. Tag eventuelt et brusebad igen for at rense sveden af.
- Det hjælper på ømme og spændte muskler, at massere dem under saunabadet.
- Løft dine ben op for at få bedre varme til ankler og fødder.

1. Placer gulvet.



2. Placer fronten og sæt håndtaget på.



3. Sæt venstre sidevæg på. Hægt fast på de indre beslag.

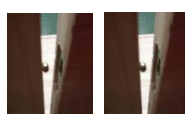
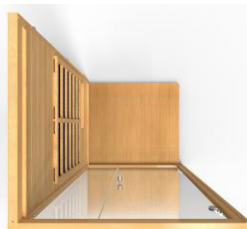

4. Sæt højre sidevæg på. Hægt fast på de indre beslag.

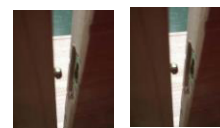

5. Sæt bagvæggen på, og fastgør med de udvendige beslag.

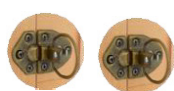

6. Installer fodvarmer-panelet og forbind ledningen med kontakten i bagvæggen.

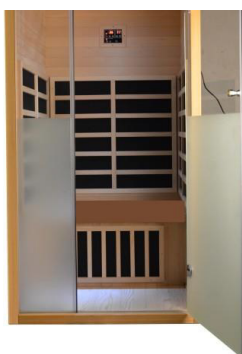

7. Læg bænken på fod-varmerpanelet og skru den fast.



8. Læg toppen på og før kablerne igennem.

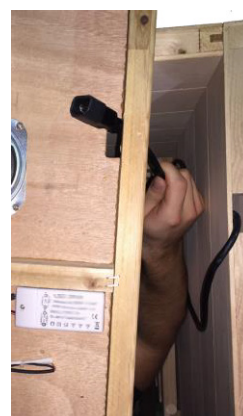

9. Indsæt kablerne i boksen.

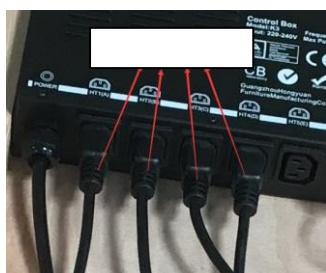

10. Sæt kablet fra kontrolpanelet i CTRL kontakten.

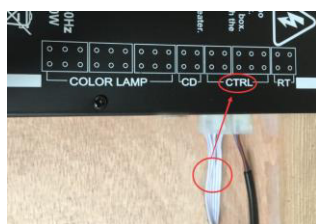

11. Slut, Nu kan du nyde din sauna.



Kontrolpanel

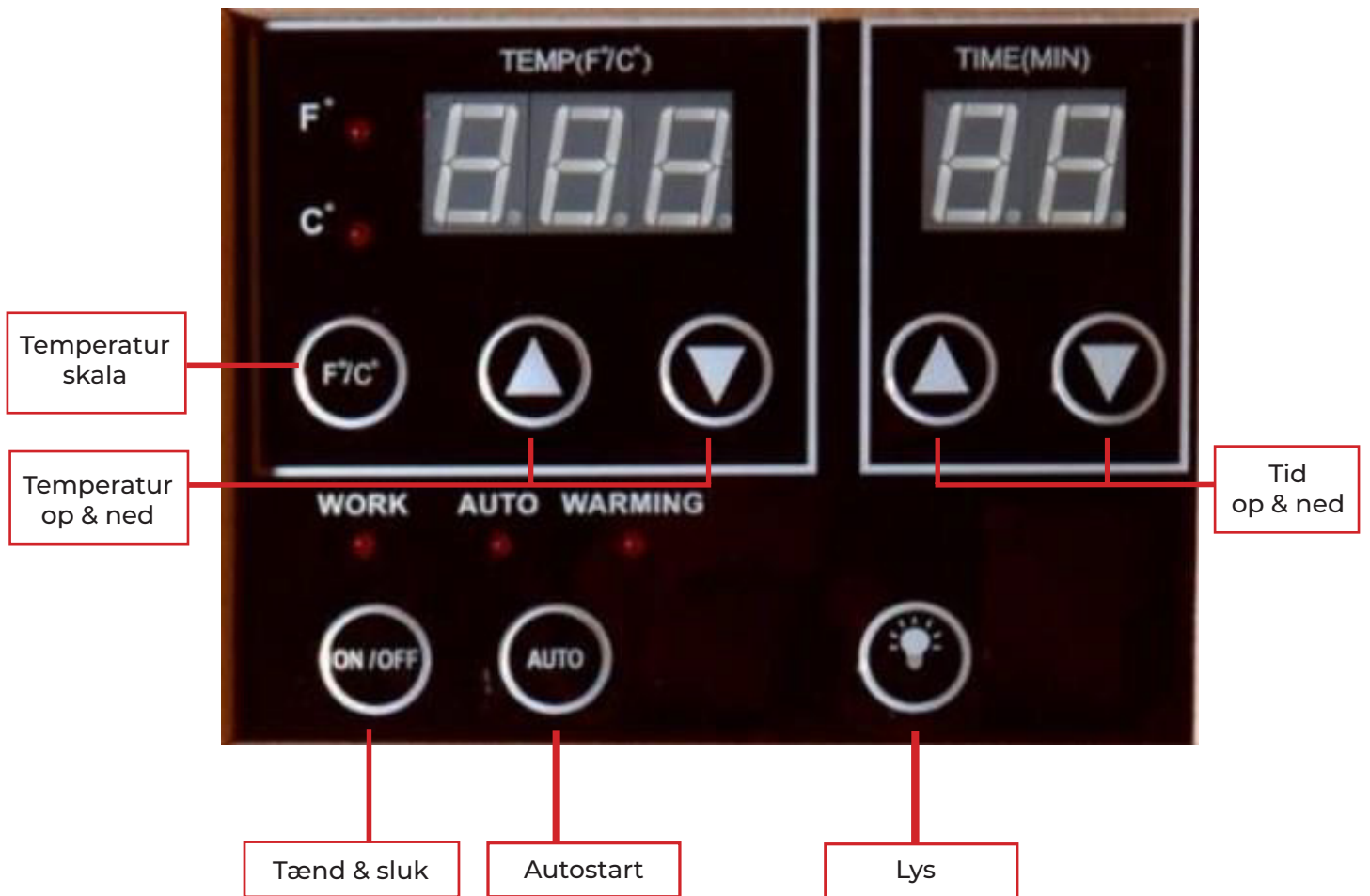

Brugsvejledning

1. Start saunaen ved at trykke på ON/OFF.
2. Vælg den ønskede temperaturskala (F°/C°) med temperatur skala-knappen.
3. Indstil temperatur med temperatur op & ned knapperne.
4. Vælg varighed i minutter med op & ned knapperne.
5. Tryk igen på ON/OFF for at starte opvarmning og timeren.
6. Tryk på AUTO. Temp viser nu timer. Time (min) viser minutter. Indstil med piletasterne. Saunaen starter efter at den indstillede tid er gået.

Kontakt

Dansk Bademiljø

Sigma 8, Søften
8382 Hinnerup
Danmark

Copyright © 2019 Dansk Bademiljø ApS
All rights reserved.